



## ELEKTRISCHE INSTALLATIES OP LAAGSPANNING EN OP ZEER LAGE SPANNING (BOEK 1 – KB 08/09/2019)

**Origineel exemplaar** - Dit verslag vervangt en annuleert het verslag met referentie ACA

### Identificatie van derden:

Opdrachtgever:	Cludts Peter, Veldonkstraat 26, 3120 TREMELO		
Eigenaar:	Cludts Peter Wipstraat 4 / 3 2580 PUTTE		
Installateur:	/		
BTW-nummer:	/		

*Installateur = persoon of personen verantwoordelijk voor de uitvoering van het werk*

### Identificatie van de elektrische installatie:

Plaats controle:	Wipstraat 4 / 3 , 2580 PUTTE		
EAN-code installatie:			
Tarief teller(s):	Dubbeluur	Private HS-cabine:	Neen
Nummer teller(s):	21856642	DNB:	Fluvius
Index teller(s):	/	Type lokaal:	Appartement
Type installatie:	Wooneenheid		

### Aard van de controle:

Overeenkomstig de voorschriften van Boek 1 – Installaties op laagspanning en op zeer lage spanning – Interne procedure QPRO/ELE/001			
Type controle:	Controlebezoek (6.5.)		
Datum uitvoering:	<input type="checkbox"/> Vóór 01/10/1981	<input checked="" type="checkbox"/> Na 01/10/1981 en vóór 01/06/2020	<input type="checkbox"/> Na 01/06/2020
Nota's:	Zie rubriek 'VASTSTELLINGEN: Opmerkingen'		
Afwijkingen (Deel 8):	Toegepast		
Herkeuring op verslag:	ACA 2019113134		

### Algemene gegevens van de elektrische installatie:

Nominale spanning:	1 x 230 V	Max. nominale stroom:	40 A	Nominale waarde aansluitautomaat:	40 A
Voedingsleiding hoofdbord:	4 x 10 mm <sup>2</sup>	Type:	VVB	Type aardverbindingssysteem:	TT
Aardelektrode:	Niet vast te stellen			Sectie aardelektrode:	
				Sectie aardgeleider:	16 mm <sup>2</sup>
Aantal borden:	1	Aantal stroombanen:	12	Aantal reservekringen:	
Gedecentraliseerde productie-installatie:		Niet aanwezig		AC-Vermogen (maximaal):	kVA
<input type="checkbox"/> PV-installatie	<input type="checkbox"/> Batterij-opslag	<input type="checkbox"/> Waterstofcentrale	<input type="checkbox"/> Warmte-kracht-koppeling	<input type="checkbox"/> Windmolen	

### Algemene beschrijving van de differentieelstroominrichtingen:

<u>Hoofddifferentieelstroominrichting(en):</u>						<input type="checkbox"/> Niet aanwezig	
Nominale stroom I <sub>n</sub> :	40 A	Gevoeligheid ΔI:	300 mA	Aantal polen:	2	Type:	A
Extra:	/						
<u>Bijkomende differentieelstroominrichting(en):</u>						<input type="checkbox"/> Niet aanwezig	
Nominale stroom I <sub>n</sub> :	40 A	Gevoeligheid ΔI:	30 mA	Aantal polen:	2	Type:	A
Extra:	/						

### Schema's en plannen van de installatie:

Eendraads- of stroombaanschema('s):	Versie/nr.:	01	Datum:	/	<input checked="" type="checkbox"/> In orde	<input type="checkbox"/> Niet aanwezig
Situatieplan(nen):	Versie/nr.:	01	Datum:	/	<input checked="" type="checkbox"/> In orde	<input type="checkbox"/> Niet aanwezig
Situatieplan(nen) van de aardverbindingen:	Versie/nr.:		Datum:		<input checked="" type="checkbox"/> Niet van toepassing	<input type="checkbox"/> Niet aanwezig
Document(en) uitwendige invloeden:	Versie/nr.:		Datum:		<input checked="" type="checkbox"/> Niet van toepassing	<input type="checkbox"/> Niet aanwezig
Document(en) van de veiligheidsinstallaties:	Versie/nr.:		Datum:		<input checked="" type="checkbox"/> Niet van toepassing	<input type="checkbox"/> Niet aanwezig
Document(en) van de kritische installaties:	Versie/nr.:		Datum:		<input checked="" type="checkbox"/> Niet van toepassing	<input type="checkbox"/> Niet aanwezig

### Metingen, controles en beproevingen:

Spreadingsweerstand aardverbinding:	9	Ohm	Meetmethode:	RE
Algemene isolatieweerstand:	32	MOhm	Meetspanning:	500V
Test differentieelstroominrichting(en):	Testknop:	OK	Foutlus:	OK
Continuïteit van de beschermingsgeleiders:	Algemeen:	OK	Equipotentiale verbinding:	OK
Bescherming onrechtstreekse aanraking:	OK		Bescherming rechtstreekse aanraking:	OK
Staat van het vast (opgesteld) materiaal:	OK		Staat van het verplaatsbaar materieel:	/

Dit verslag mag enkel in zijn geheel afgedrukt of gekopieerd en verspreid worden. In zijn digitale vorm geldt dit rapport als origineel exemplaar.

**Beschrijving van de stroombanen:**

ID Bord	Differentieel-stroominrichting	Type beveiliging	Nominale stroom	Aantal polen	Secctie geleiders	Aantal	Reserve?
							<input type="checkbox"/>

Zie schema's

**VASTSTELLINGEN: Inbreuken****VASTSTELLINGEN: Opmerkingen**

- A - Geen inbreuken.
- A - De schema's van de elektrische installatie moeten verplicht bewaard worden in het dossier van de elektrische installatie. Het is evenzeer sterk aangeraden om één exemplaar te bewaren in de nabijheid van het elektrisch hoofdbord.
- A - Alle differentieelstroominrichtingen in de elektrische installatie moeten periodiek (vb. maandelijks) getest worden met behulp van de testknop (cfr. voorschriften van de fabrikant).
- A - De schema's van de elektrische installatie zijn aanwezig op het ogenblik van de controle en werden ter plaatse nagezien. Deze moeten opnieuw voorgelegd worden tijdens de eerstvolgende (her)keuring.
- A - Deze controle omvat enkel de zichtbare delen van de installatie.
- A - Deze controle omvat enkel deze delen van de elektrische installatie zoals aangeduid op de bijhorende (en ondertekende) delen van de schema's.
- A - De uitgevoerde controle is een momentopname. Dit keuringsattest is slechts een weerspiegeling van de elektrische installatie op het ogenblik van de keuring.
- B3 - Minimaal drie exemplaren van de schema's van de elektrische installatie dienen aanwezig te zijn.

**BESLUIT:**

De elektrische installatie voldoet aan de voorschriften van Boek 1 van het koninklijk besluit van 8 september 2019.

De volgende controle moet worden uitgevoerd uiterlijk vóór: **25 jaar vanaf de datum van controle**

Door hetzelfde organisme  Door een organisme naar keuze

- De eendraadsschema's en situatieplannen van de installatie werden gedateerd en ondertekend.
- De ingangsklemmen van de differentieelstroominrichting(en) geplaatst aan het begin van de installatie werden verzegeld.
- Tijdens een vorig plaatsbezoek  Tijdens huidig plaatsbezoek
- Geen enkele elektrische installatie of deel ervan waarvoor inbreuken worden vastgesteld mag in gebruik worden genomen. Er moet een nieuwe gelijkvormigheidscontrole vóór de ingebruikname worden uitgevoerd, zodra de elektrische installatie in orde werd gebracht.
- De werken, nodig om de tijdens het controlebezoek vastgestelde inbreuken te doen verdwijnen, moeten zonder vertraging worden uitgevoerd en alle gepaste maatregelen worden genomen opdat, indien de installatie in dienst blijft, deze inbreuken geen gevaar vormen voor de personen of goederen.
- Indien tijdens het nieuwe controlebezoek wordt vastgesteld dat er nog inbreuken overblijven of indien geen gevolg wordt gegeven aan het in orde brengen van de installatie, wordt de Federale Overheidsdienst die Energie onder zijn bevoegdheid heeft, binnen een termijn van één jaar door het erkend organisme ingelicht.
- De koper is ertoe gehouden zijn identiteit en de datum van de verkoopakte mee te delen aan het erkend organisme dat het controlebezoek heeft uitgevoerd.

Namens de technisch verantwoordelijke, de agent-bezoeker:



ACA vzw - Erkend Controle Organisme  
 Meensesteenweg 338 - 8800 Roeselare  
 BTW BE 0811.407.869  
 Tel 051/20 00 02 - Fax 051/20 10 02  
 info@acavzw.be - www.acavzw.be

**De reglementaire voorschriften:**

Dit verslag dient bewaard te worden in het dossier van de elektrische installatie. Dit dossier wordt ter beschikking gehouden van iedere persoon die het mag raadplegen. Een kopie van dit dossier wordt ter beschikking gesteld van elke eventuele huurder. De verkoper is ertoe gehouden het dossier van de installatie aan de koper bij eigendomsoverdracht te overhandigen.

Elke wijziging aan de elektrische installatie dient uitgevoerd te worden volgens de voorschriften van Boek 1 van het koninklijk besluit van 8 september 2019 en dient vermeld te worden in het dossier. Elke belangrijke wijziging of uitbreiding dient het voorwerp uit te maken van een gelijkvormigheidscontrole vóór de ingebruikname. Deze controle wordt uitgevoerd door een erkend organisme.

De met het toezicht belaste ambtenaar van de Federale Overheidsdienst die Energie onder zijn bevoegdheid heeft dient onmiddellijk ingelicht te worden over elk ongeluk aan personen overkomen en rechtstreeks of onrechtstreeks te wijten aan de aanwezigheid van elektriciteit.

De plichten van de eigenaar, beheerder of uitbater van de elektrische installaties zijn raadpleegbaar op de website van ACA vzw ([www.acavzw.be](http://www.acavzw.be)).

Een kopie van dit verslag wordt gedurende een periode van 5 jaar bewaard door het erkend organisme. Het verslag wordt ter beschikking gesteld van elke persoon die wettelijk wordt toegelaten om het te raadplegen.

Voor bijkomende informatie over de reglementaire voorschriften of klachten is de Algemene Directie Energie van de Federale Overheidsdienst Economie, KMO, Middenstand en Energie (<https://www.economie.fgov.be>) bevoegd voor de erkende organismen.

**Stappenplan in geval van een conforme elektrische installatie:**

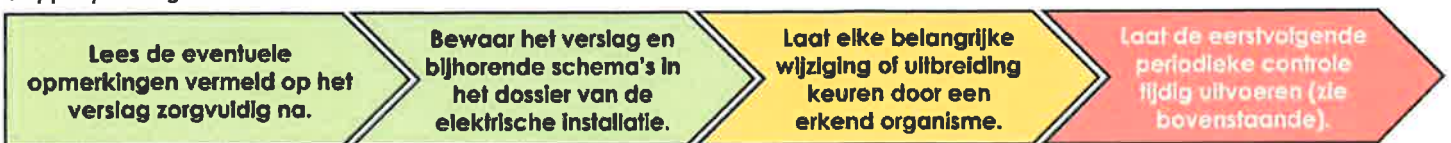

Dit verslag mag enkel in zijn geheel afgedrukt of gekopieerd en verspreid worden. In zijn digitale vorm geldt dit rapport als origineel exemplaar.

**Peter Cludts**

**Wipstraat 4 bus 3**

**2580 Putte**

**240V**

Nr	Apparaat	P	Plaats	sectie	1	2	3	4	5	6	7	8
A	40A	2P	Hoofddifferentieel 300mA	4x10								
B	16A C	2P	Verl keuken-terras-wsplaats-eetplaats-zithoek	1,5								
C	20A C	2P	Stopc wasplaats-keukentablet-dampkap-eetplaats	2,5					x			
D	20A C	2P	Stopc wasplaats-keukentablet	2,5			x					
E	16A C	2P	Stopc ijskast-micro wave - keuken	2,5			x					
F	20A C	2P	Stopc eetplaats - zithoek - slaapkamer 1	2,5								x
G	32A C	2P	Fornuis	6	x							
H	40A	2P	Differentieel 30mA	6								
I	16A C	2P	Verl badkamer-slpk 2-Cv lokaal-wc-gang-slpk 1	1,5								
J	20A C	2P	Wasmachine	2,5	x							
K	20A C	2P	Droogkast	2,5	x							
L	20A C	2P	Vaat	2,5	x							
M	20A C	2P	Cv ketel	2,5	x							
N	20A C	2P	Stopc wasplaats - eetpl - gang - badk meubel - slpk 2	2,5								x



ACA vzw - Erkend Controle Organisme  
Meensesteenweg 338 - 8800 Roeselare  
BTW BE 0811.407.869  
Tel. 051/20 00 02 - Fax 051/20 10 02  
info@acavzw.be - www.acavzw.be

22/10/2020  
2020 not 245  
*[Handwritten signature]*

**Peter Cludts**

**Wipstraat 4 bus 3**

**2580 Putte**

**240V**

Nr	Apparaat	P	Plaats	sectie	1	2	3	4	5	6	7	8
A	40A	2P	Hoofddifferentieel 300mA	4x10								
B	16A C	2P	Verl keuken-terras-wsplaats-eetplaats-zithoek	1,5								
C	20A C	2P	Stopc wasplaats-keukentablet-dampkap-eetplaats	2,5					x			
D	20A C	2P	Stopc wasplaats-keukentablet	2,5			x					
E	16A C	2P	Stopc ijskast-micro wave - keuken	2,5			x					
F	20A C	2P	Stopc eetplaats - zithoek - slaapkamer 1	2,5								x
G	32A C	2P	Fornuis	6	x							
H	40A	2P	Differentieel 30mA	6								
I	16A C	2P	Verl badkamer-slpk 2-Cv lokaal-wc-gang-slpk 1	1,5								
J	20A C	2P	Wasmachine	2,5	x							
K	20A C	2P	Droogkast	2,5	x							
L	20A C	2P	Vaat	2,5	x							
M	20A C	2P	Cv ketel	2,5	x							
N	20A C	2P	Stopc wasplaats - eetpl - gang - badk meubel - slpk 2	2,5								x



ACA VZW - Erkend Controle Organisme  
Meensesteenweg 338 - 8800 Roeselare  
BTW BE 0811.407.869  
Tel. 051/20 00 02 - Fax 051/20 10 02  
info@acavzw.be - www.acavzw.be

27/10/2020

9020 104245

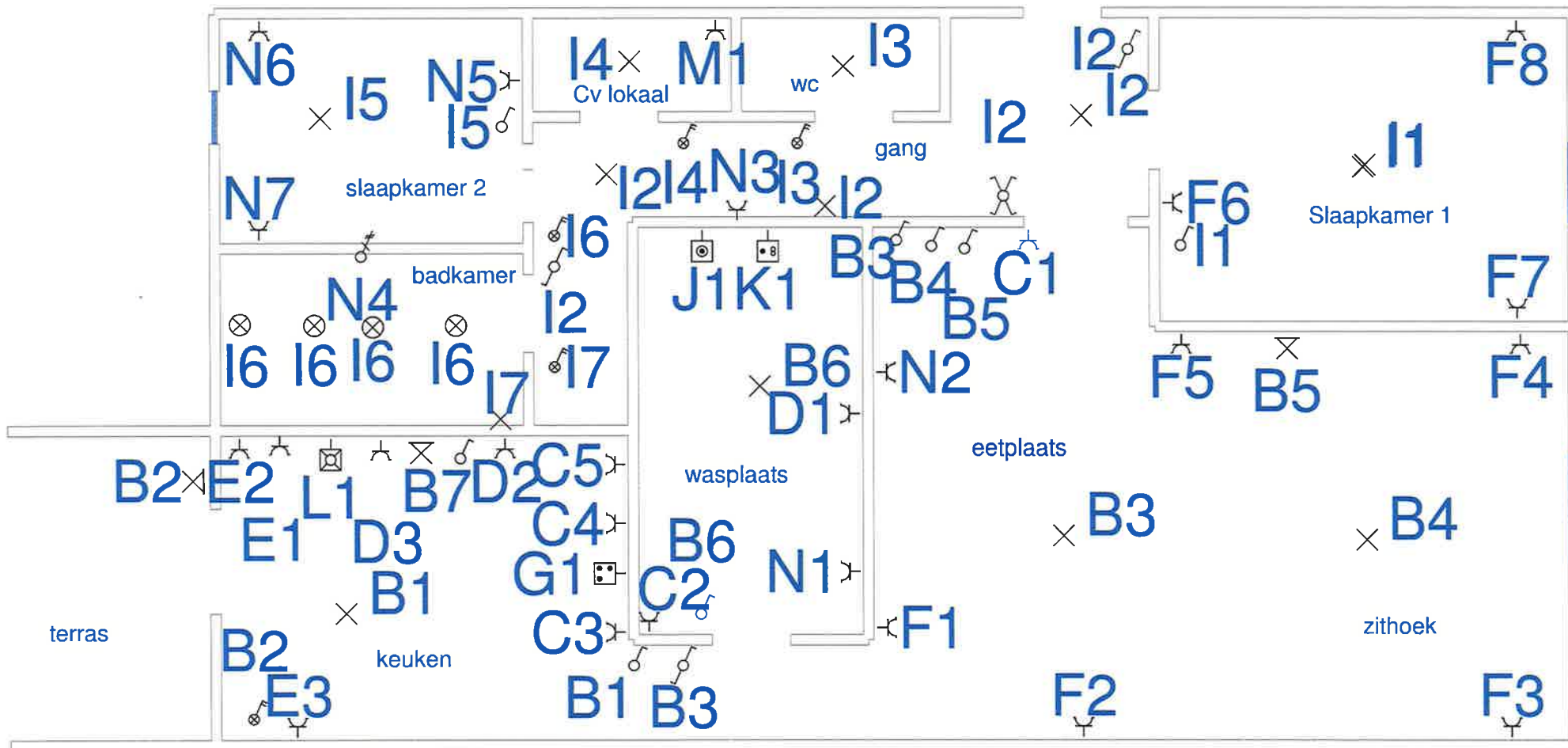

Peter Cludts

Eeckeleers Danny Bvba

27/10/2020  
 2020 104 945  
 [Signature]



ACA vzw - Erkend Controle Organisme  
 Meensesteenweg 338 - 8800 Roeselare  
 BTW BE 0811.407.869  
 Tel. 051/20 00 02 - Fax 051/20 10 02  
 info@acavzw.be - www.acavzw.be

1/2

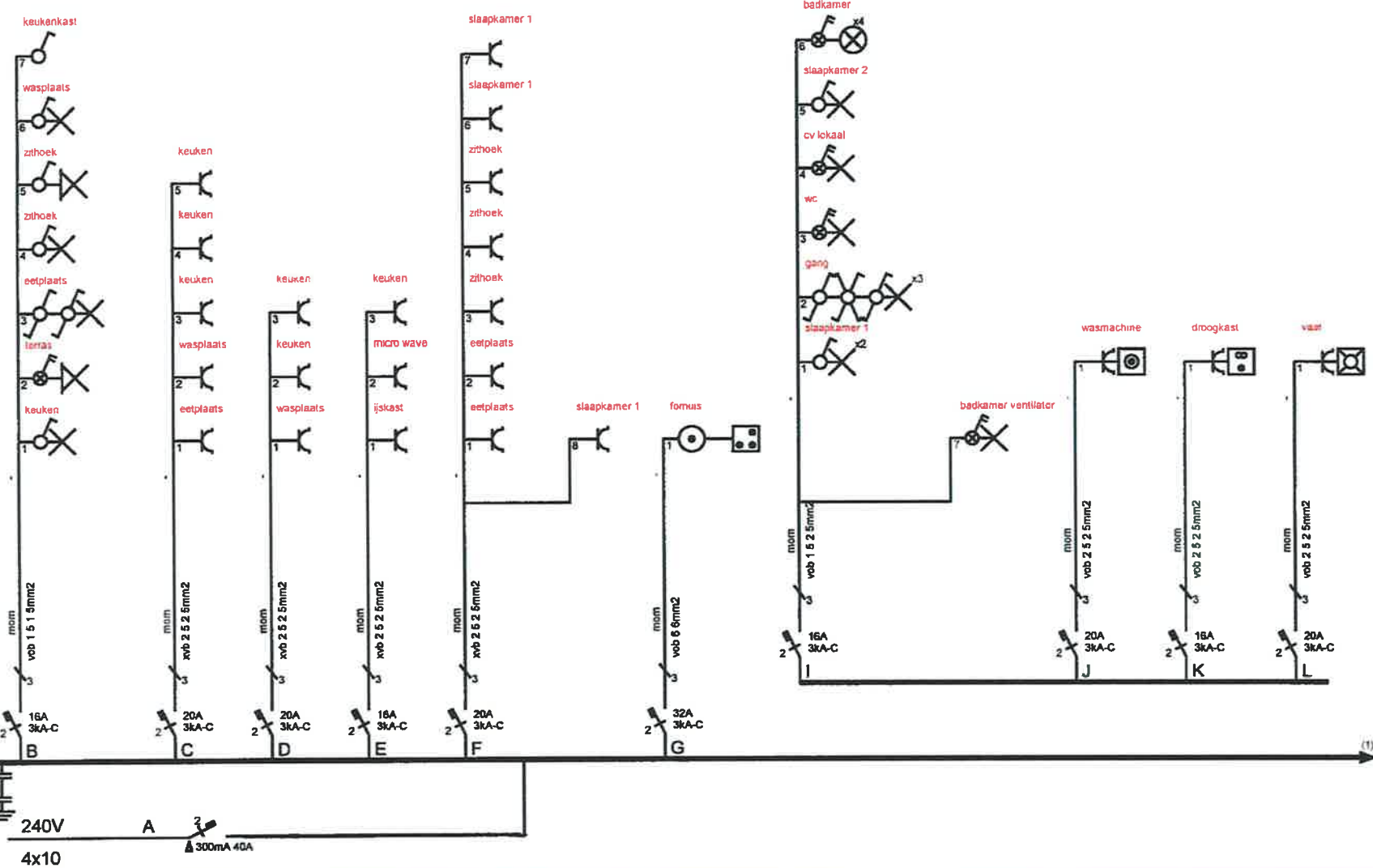

27/10/2020  
 2020/10/27  
 Huk

**ACA**  
 Algemene Controle Organisatie  
 Meensesteenweg 338 - 8800 Roeselare  
 BTW BE 0811.407.869  
 Tel. 051/20 00 02 - Fax 051/20 10 02  
 info@acavzw.be - www.acavzw.be

Eigenaar  
**Peter Cludts**  
**Wipstraat 4 bus 3**  
**Putte**

Verantw. uitvoering  
 ..... / ..... / 2020

**Danny Eeckeleers**  
 BVBA  
 Algemene Elektriciteitswerken  
 Tivolilaan 48  
 2800 Mechelen  
 BE0861.745.327

2/2

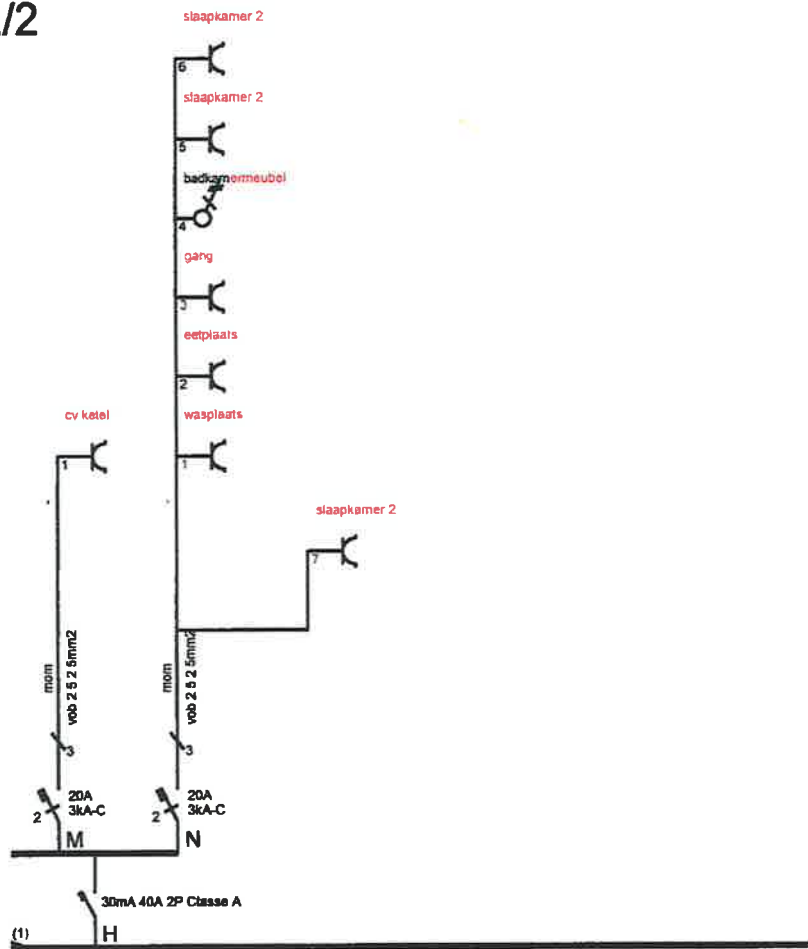

22/10/2020  
 9090 104 245 *[Signature]*



ACA vzw - Erkendingsorganismen  
 Meensesteenweg 338 - 8800 Roeselare  
 BTW BE 0811.407.869  
 Tel. 051/20 00 02 - Fax 051/20 10 02  
 info@acavzw.be - www.acavzw.be

Eigenaar  
**Peter Cludts**  
**Wipstraat 4 bus 3**  
**Putte**

Verantw. uitvoering  
 ...../...../2020



*[Signature]*

Tivolilaan 48  
 2800 Mechelen  
 BE0861.745.327

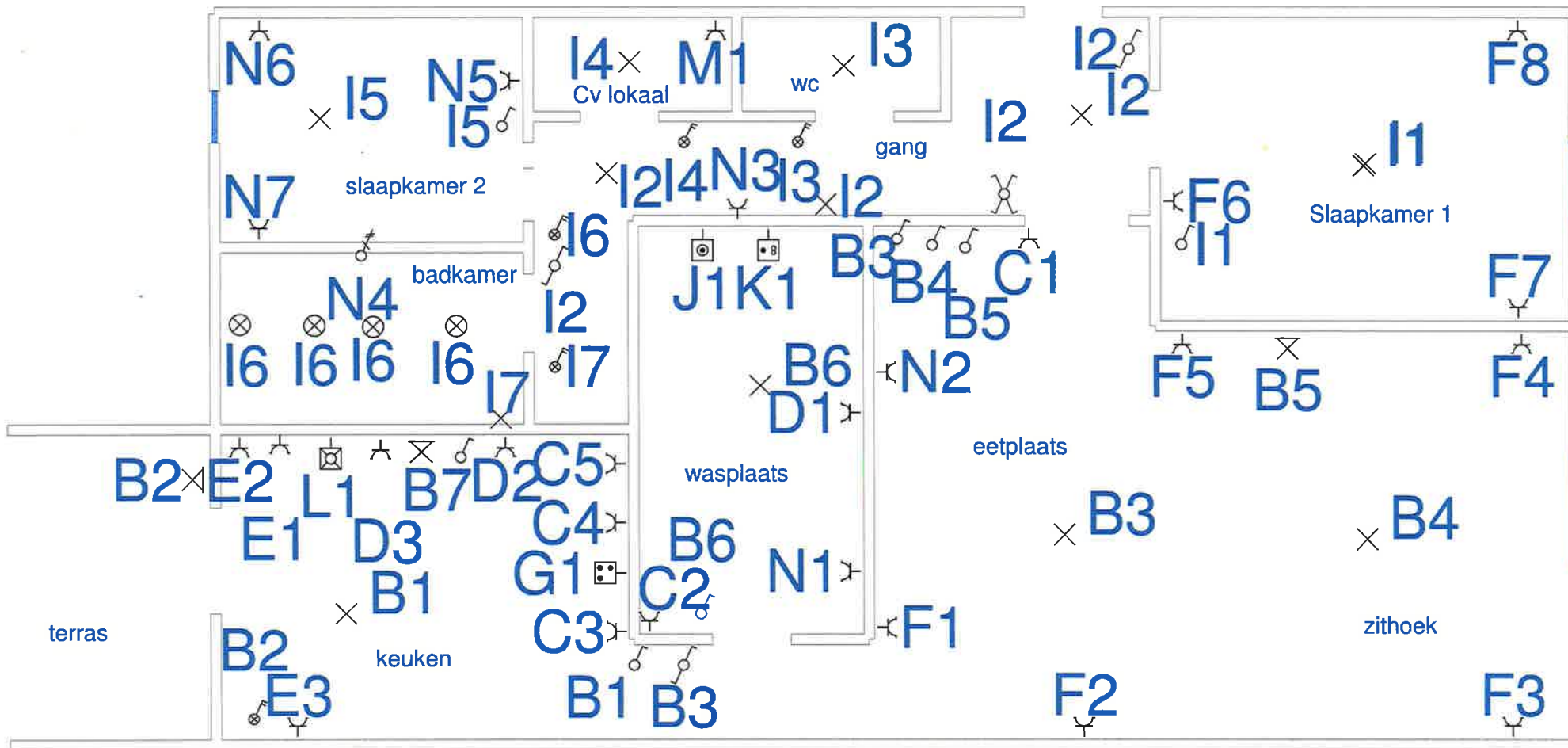

Peter Cludts

Eckekeleers Danny Bvba

27/10/2016  
2090104245  
*[Handwritten signature]*



ACA vzw - Erkend Controle Organisme  
 Meensesteenweg 338 - 8800 Roeselare  
 BTW BE 0811.407.869  
 Tel. 051/20 00 02 - Fax 051/20 10 02  
 info@acavzw.be - www.acavzw.be

1/2

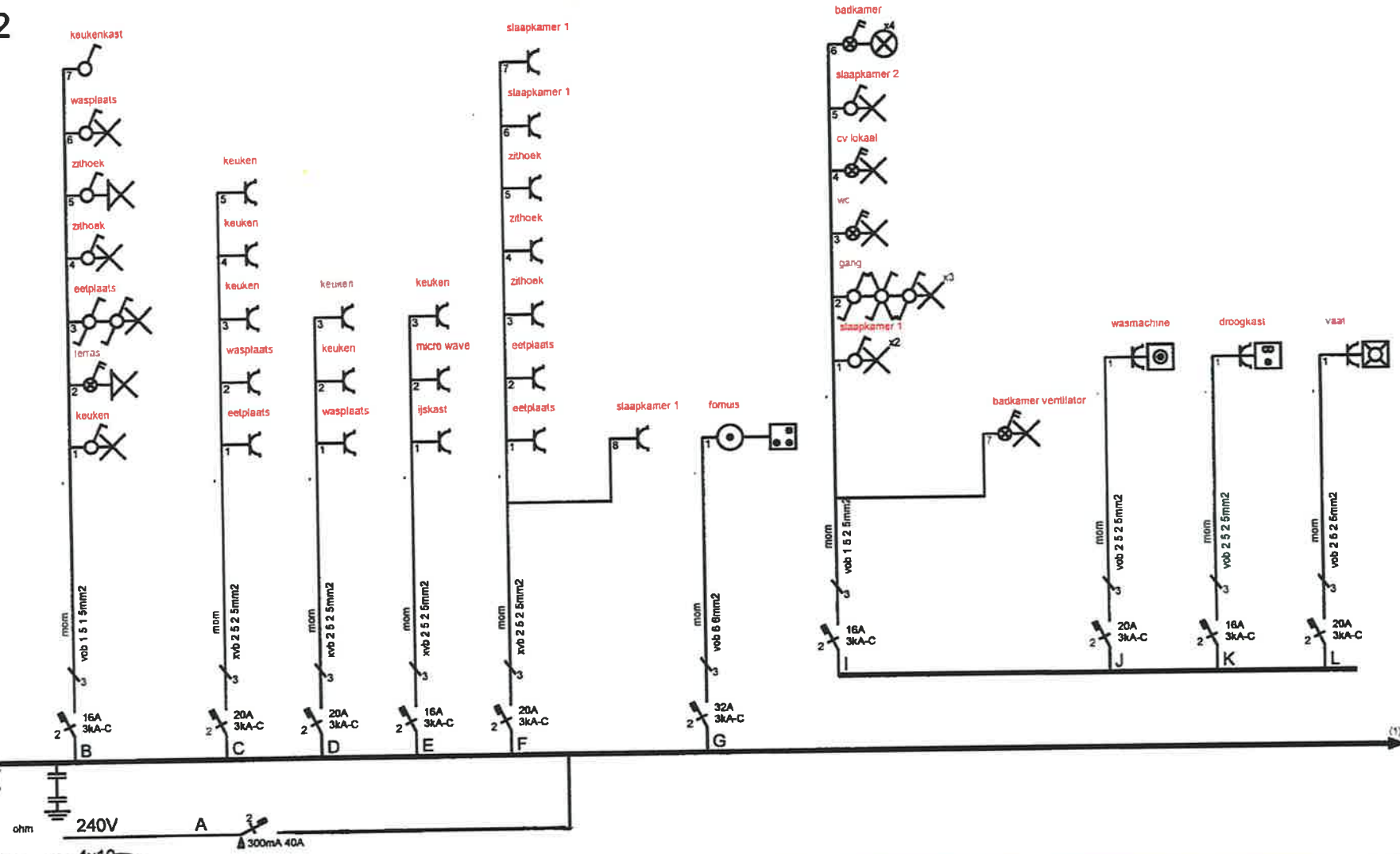

22/10/2020  
 2020  
 245



ACA vzw - Erkend Controle Organisme  
 Meensesteenweg 338 - 8800 Roeselare  
 BTW BE 0811.407.869  
 Tel. 051/20 00 02 - Fax 051/20 10 02  
 @acavzw.be - www.acavzw.be

Eigenaar  
**Peter Cludts**  
**Wipstraat 4 bus 3**  
**Putte**

Verantw. uitvoering  
 ...../ ...../ 2020

**Danny Eeckeleers**  
 BVBA  
 Algemene Elektrische werken

Tivolilaan 48  
 2800 Mechelen  
 BE0861.745.327

2/2

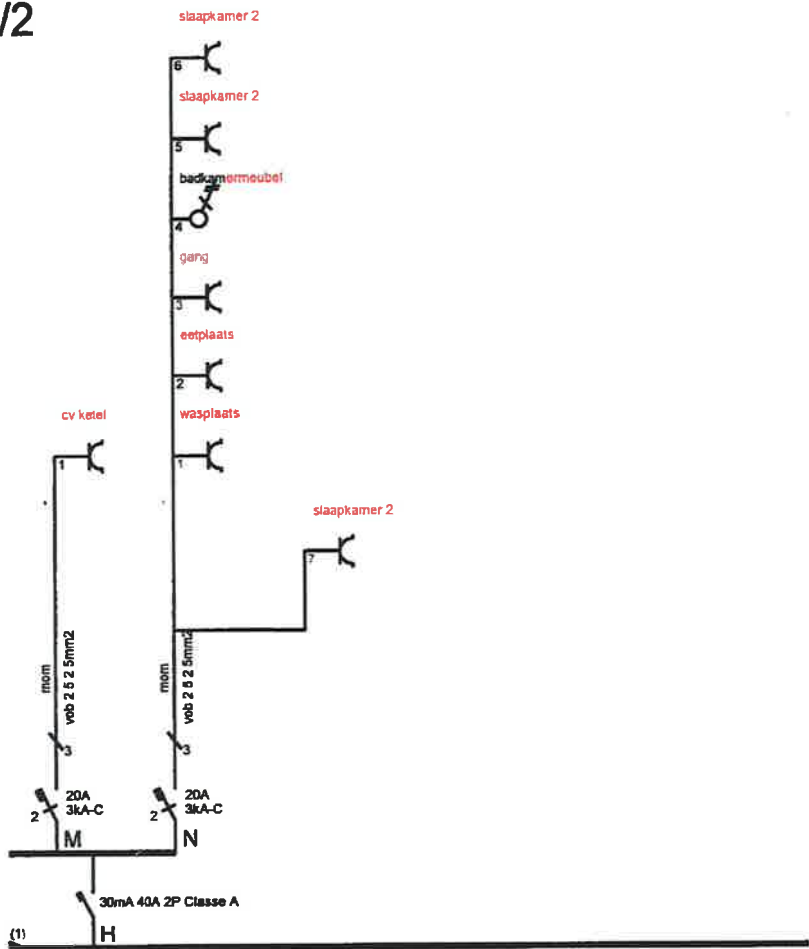

27/10/2020  
 2020 10 4 245  
*[Handwritten signature]*

**ACA**  
 Afgev. erkend organisme  
 ACA vzw - Erkend. Control. Organisme  
 Meensesteenweg 338 - 3800 Reuselare  
 BTW BE 0811.407.869  
 Tel. 051/20 00 02 - Fax 051/20 10 02  
 info@acavzw.be - www.acavzw.be

Eigenaar  
**Peter Cludts**  
**Wipstraat 4 bus 3**  
**Putte**

Verantw. uitvoering  
 .... / ..... / 2020

**Danny Eeckeleers**  
 BVBA  
 Algemene Elektricitetswerken

*[Handwritten signature]*  
 Tivolilaan 48  
 2800 Mechelen  
 BE0861.745.327

1/2

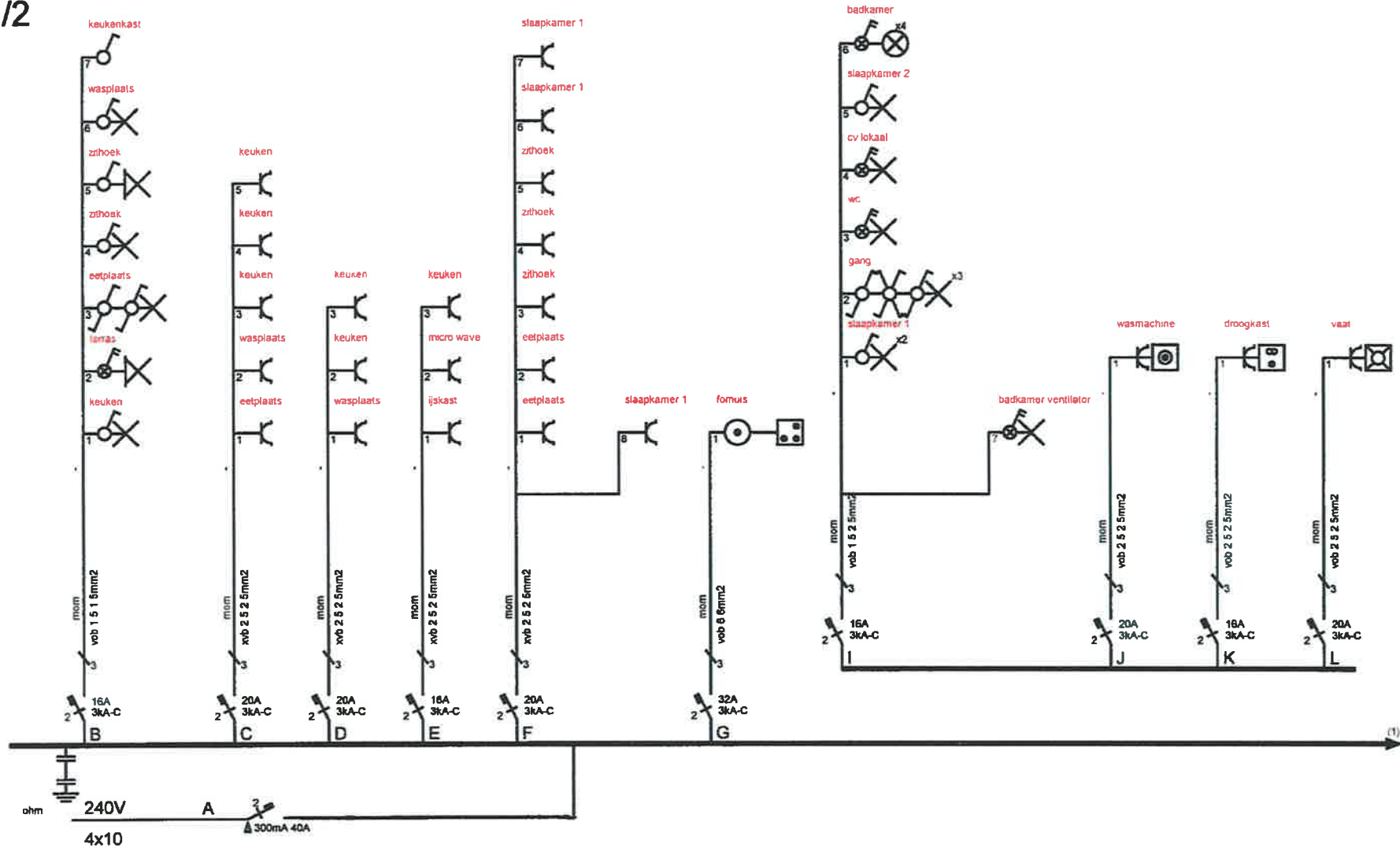

Handwritten notes: 20/10/2020, 2020/10/24/5

**ACA** Erkend organisme  
 ACA vzw - Erkend Controle Organisme  
 Meensesteenweg 338 - 8800 Roeselare  
 BTW BE 0811.407.869  
 Tel 051/20 00 02 - Fax 051/20 10 02  
 info@acavzw.be - www.acavzw.be

Eigenaar  
**Peter Cludts**  
**Wipstraat 4 bus 3**  
**Putte**

Verantw. uitvoering  
 ...../ ...../ 2020

**Danny Eeckeleers**  
 BVBA  
 Algemene Electriciteitswerken

Tivolilaan 48  
 2800 Mechelen  
 BE0861.745.327

2/2

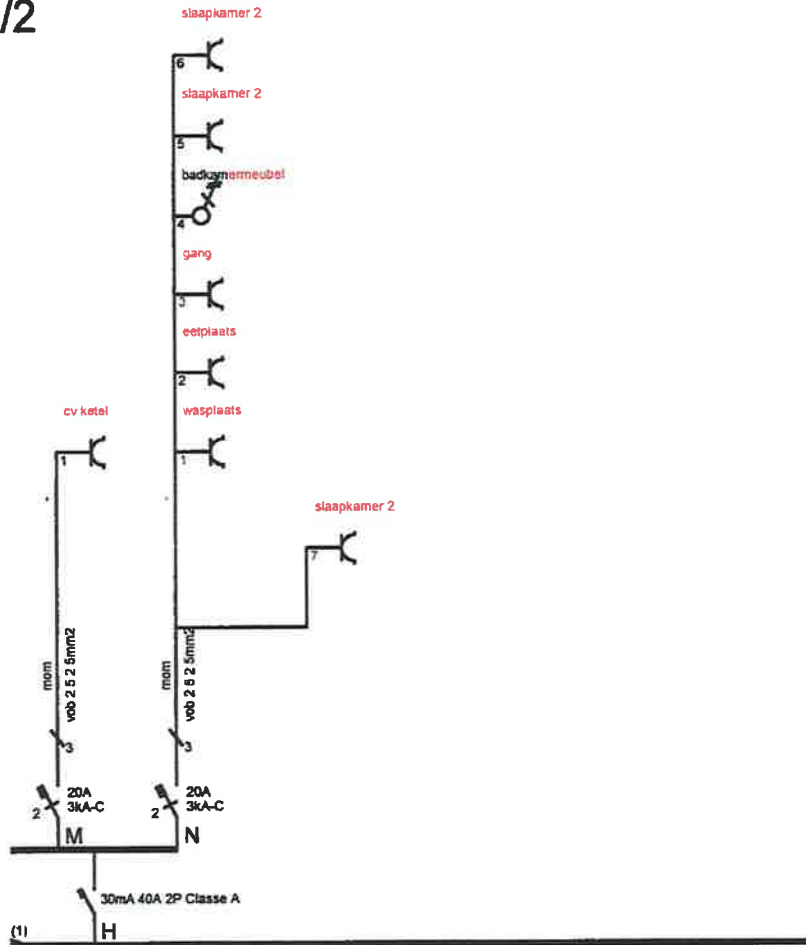

27/10/2020  
 2020104 245 *[Signature]*



ACA vzw - Erkend Controle-Organisme  
 Meensesteenweg 338 - 8800 Roeselare  
 BTW BE 0811.407.869  
 Tel. 051/20 00 02 - Fax 051/20 10 02  
 info@acavzw.be - www.acavzw.be

Eigenaar

Peter Cludts  
 Wipstraat 4 bus 3  
 Putte

Verantw. uitvoering  
 .... / .... / 2020

**Danny Eeckeleers**

BVBA  
 Algemene Elektriciteitswerken

Tivolilaan 48  
 2800 Mechelen  
 BE0861.745.327